

SFC

单位：mm

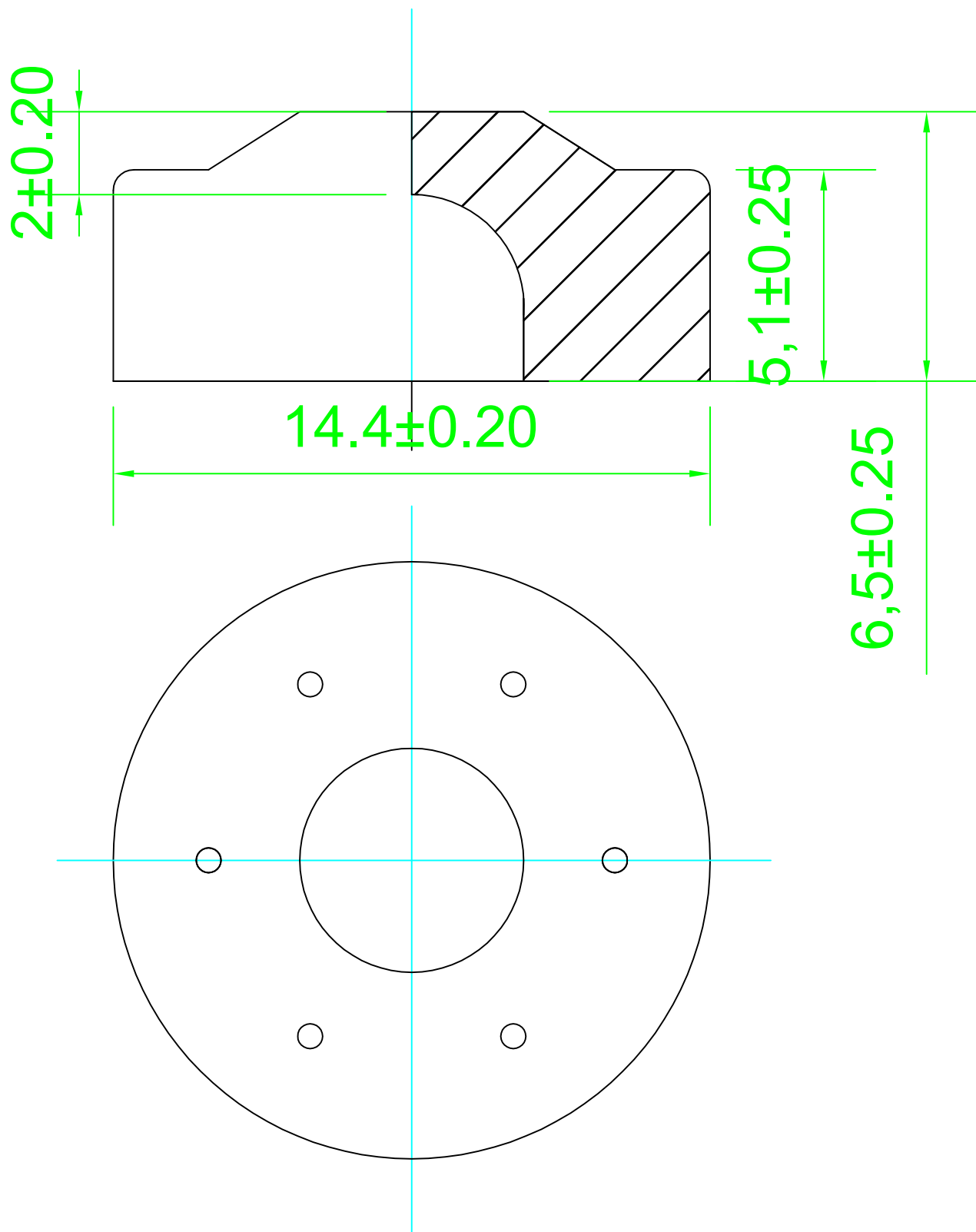

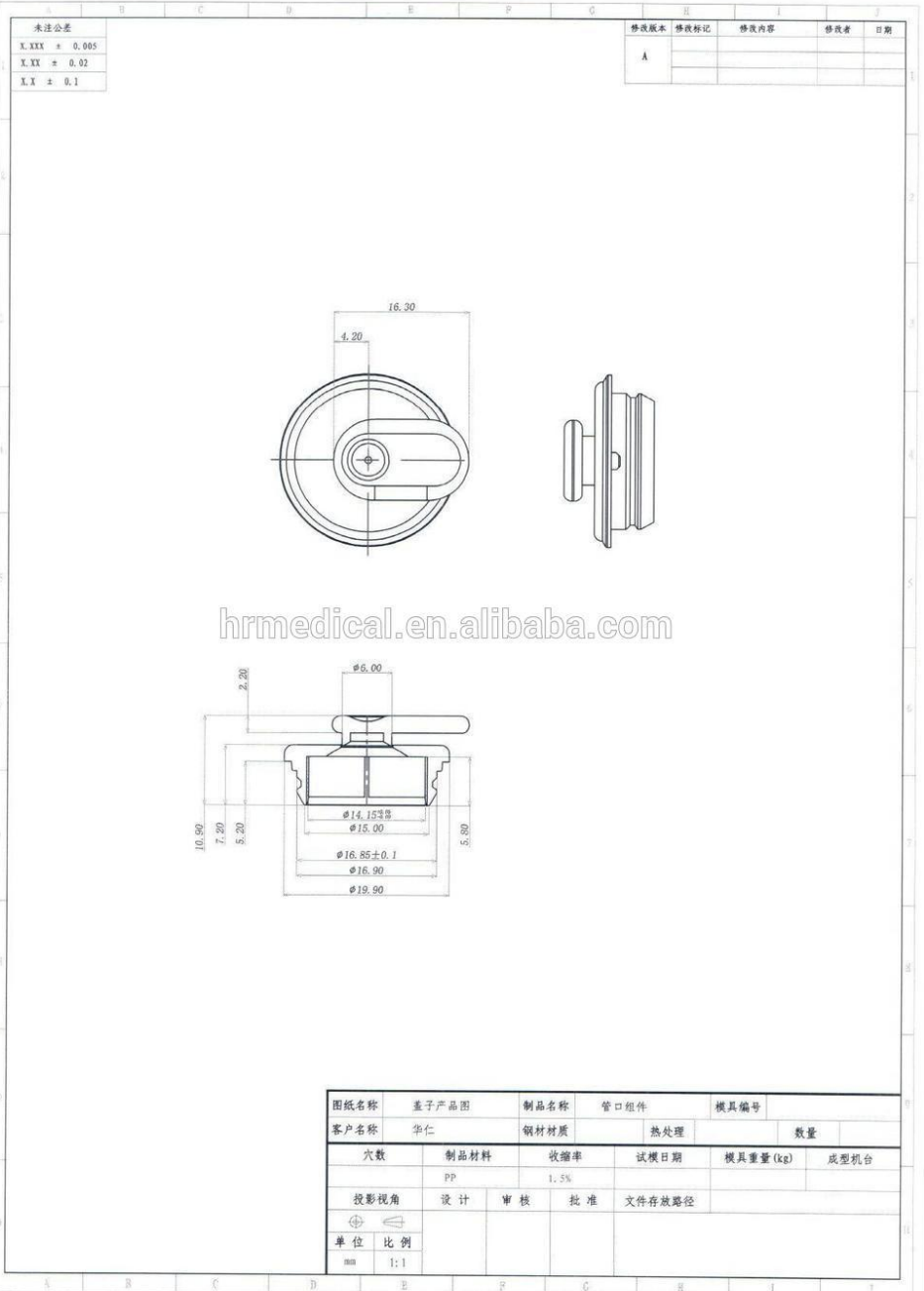

未注公差	
X.XXX	± 0.005
X.XX	± 0.02
X.X	± 0.1

修改版本	修改标记	修改内容	修改者	日期
A				

图纸名称	盖子产品图	制品名称	管口组件	模具编号	
客户名称	华仁	钢材材质	热处理	数量	
穴数	制品材料	收缩率	试模日期	模具重量 (kg)	成型机台
	PP	1.5%			
投影视角	设计	审核	批准	文件存放路径	
单位	比例				
mm	1:1				

未注公差
X.XXX = 0.005
X.XX = 0.02
X.X = 0.1

修改版本	修改标记	修改内容	修改者	日期
A				

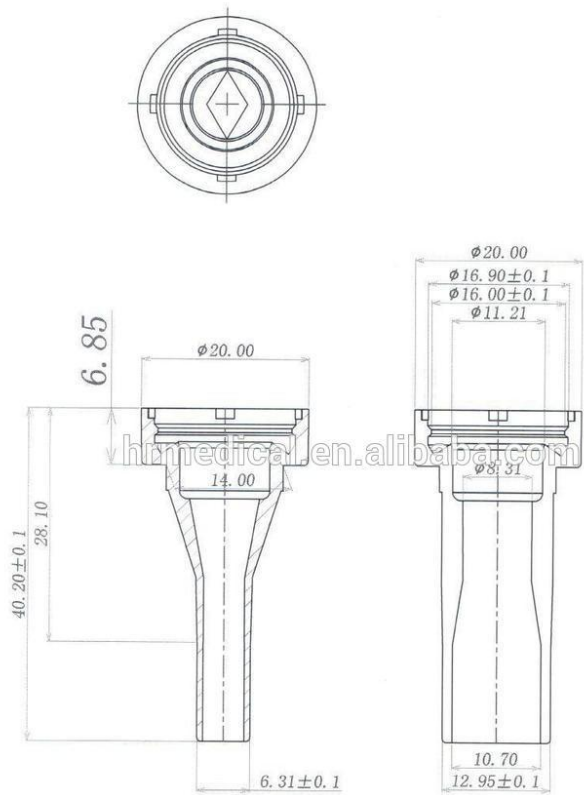

图纸名称	管口产品图	制品名称	管口组件	模具编号	
客户名称	华仁	钢材材质	热处理	数量	
穴数	制品材料	收缩率	试模日期	模具重量(kg)	成型机台
	PP	1.5%			
投影视角	设计	审核	批准	文件存放路径	
单位	比例				
MM	FIT				